

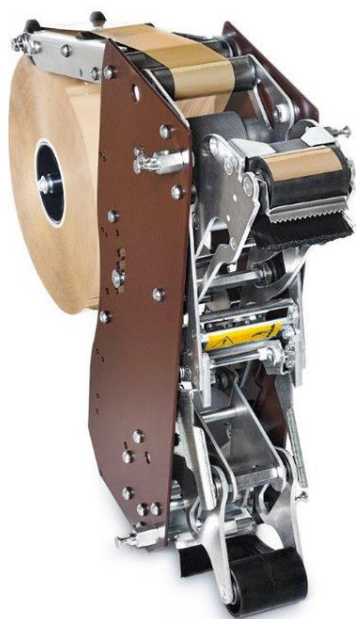

Solutions pour l'emballage, le marquage et l'étiquetage

TÊTES DE SCOTCHAGE  
TU 3 / TU 3-I ( Inox)

# TÊTES DE SCOTCHAGE – TU 3 / TU 3-I (Inox)



## DESCRIPTION DE LA TÊTE DE SCOTCHAGE

Les têtes de scotchage sont au cœur des machines qui ferment les cartons avec du ruban adhésif.

La série de têtes de scotchage TU a été conçue pour obtenir une distribution parfaite du ruban auto-adhésif et / ou du papier Ecopack même sur des boîtes recyclées ou très légères. Elles sont en acier et aluminium anodisé ou totalement en acier inoxydable, pour environnements alimentaires ou agressifs.

Toutes les têtes peuvent être équipées de capteurs câblés pour contrôler l'application du ruban, signalant également sa rupture éventuelle ou la fin de la bobine. La version HS High Speed peut fonctionner avec une vitesse des courroies jusqu'à 40 m / min.

Nous pouvons personnaliser les têtes pour des applications particulières sur demande.

## POINTS FORTS

- Les unités sont munies d'un couteau de sécurité escamotable pour la première coupe du ruban sans devoir utiliser le couteau principal.
- La force de coupe de la lame principale est réglable.
- Maximum d'interchangeabilité : les têtes de scotchage peuvent travailler sur la partie supérieure ou inférieure, simplement en modifiant le réglage du ressort de charge et sont adaptées à tous les modèles de scotcheuses Goldtape.
- Sa conception spéciale garantit une pression toujours homogène, même quand la surface de la boîte n'est pas uniforme.
- Tout réglage est effectué par des axes prépositionnés et peut être effectué facilement et rapidement.
- Possibilité d'utiliser des bobines de ruban jusqu'à 360 mm de diamètre.
- Pendant l'utilisation du ruban la pression de freinage reste constante garantissant ainsi un déroulement uniforme.
- Têtes produites en Italie conformément aux réglementations CE



Tête de scotchage configurée pour une utilisation avec du ruban adhésif de 75 mm de largeur. La longueur du chevauchement (50 mm / 75 mm) est réglable. Elle peut être montée sur tous les modèles de fermeuses grâce aux différents jeux d'épingles dédiés à l'exception du GT34/346R.

## ENCOMBREMENT DE LA TÊTE DE SCOTCHAGE

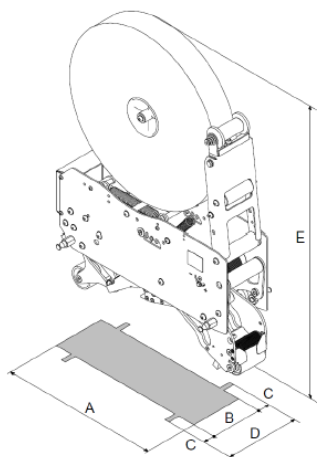

	A	B	C	D	E (max)	Kg
TU3	425 mm. (TU3.2)	137 mm.	16.5 mm.	170 mm.	595 mm. (TU3.2)	8,2
	440 mm. (TU3.3)				620 mm. (TU3.3)	

DONNÉES TECHNIQUES*	TU3	
Largeur du ruban adhésif:	75 mm. / 3" pouces	
Hauteur maximale du chevauchement du ruban adhésif:	50 mm. / 2" pouces	75 mm. / 3" pouces
Vitesse du ruban:	24 ÷ 30 m./minute	
Diamètre maxi de la bobine d'adhésif:	360 mm.	
Diamètre intérieur de la bobine d'adhésif:	76 mm.	

\* Les données techniques peuvent être sujettes à des variations.

## CARACTÉRISTIQUES DES BOÎTES ET DU RUBAN ADHESIF

	Largeur minimal de la boîte (W)	Largeur du ruban adhésif (L)	Avec 2 têtes de scotchage	
			Hauteur minimal de la boîte (H)	Hauteur du chevauchement du ruban (B)
TU3	125 mm.	75 mm. / 3" pouces	90 mm. (TU3.2)	50 mm. / 2" pouces (TU3.2)
			115 mm. (TU3.3)	75 mm. / 3" pouces (TU3.3)

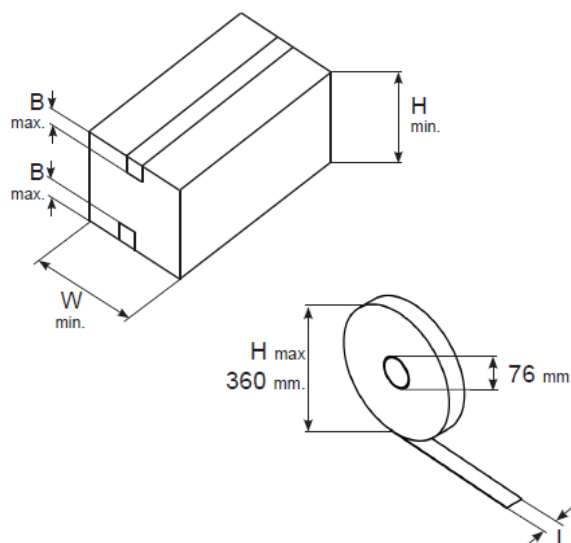

# TÊTES DE SCOTCHAGE – TU 3 / TU 3-I ( Inox )

## ACCESSOIRES

<b>KIT RFN – Alarme fin/rupture de ruban</b>	Le kit RFN permet à la tête de scotchage en fonctionnement, au moyen d'un capteur filaire convenablement positionné sur celle-ci, de signaler la rupture ou le manque de ruban adhésif.
<b>Set de 4 pivots</b>	Jeu d'épingles dédié pour permettre l'installation de nos différents modèles de têtes dans nos différents modèles de scotcheuses.

## VERSIONS DISPONIBLES

<b>OPPOSÉE (Seulement TU supérieur)</b>	Sur demande, la tête peut être réalisée avec un bras inclinable et un bras porte-rouleau en position spéciale.
<b>COULEUR HORS STANDARD</b>	Sur demande.
<b>ACIER INOX</b>	Sur demande.
<b>HS – HIGH SPEED</b>	Vitesse d'enregistrement mise en œuvre jusqu'à 40 m./min.
<b>UL/CSA</b>	Sur demande.



**IMEADE<sup>+</sup>**

Solutions pour l'emballage, le marquage et l'étiquetage