



Solutions pour l'emballage, le marquage et l'étiquetage

BANDEROLEUSE
BAGGY WRAP 900 B

BAGGY WRAP 900 B

BANDEROLEUSE SPÉCIALE

DESCRIPTION DE LA MACHINE

Le modèle Baggy Wrap 900 B est une machine d'emballage étirable semi-automatique pour valises rectangulaires. Equipée d'un écran tactile couleur de 7,2" qui permet, de façon très simple et fonctionnelle, de régler les programmes et les paramètres d'emballage. Machine contrôlée par PLC.



POINTS FORTS

- Structure de la machine en tôle d'acier peinte
- Chariot porte-film par chaîne de transmission
- Hauteur Max. du produit : 200 mm
- Machine contrôlée par PLC et écran tactile couleur 7,2"
- Arrêt d'urgence conforme à la réglementation CE
- Bouton de réinitialisation conforme à la réglementation CE
- Pré-étirage motorisé réglé à 200% avec possibilité d'interchanger les rapports de pré-étirage 100%, 150%, 250%
- Trous latéraux pour chariots élévateurs
- Inverseur pour le démarrage progressif et l'arrêt indexé du plateau tournant
- Compteur de cycles

PARAMÈTRES RÉGLABLES VIA LE PANNEAU DE COMMANDE

- Nombre de tours en bas du bagage (cycle de départ)
- Nombre de tours en haut du bagage
- Nombre de tours en bas du bagage (en fin de cycle)
- Réglage de la vitesse du plateau tournant de 0 à 20 tr/min
- Réglage de la vitesse ascendante et descendante du chariot
- Nombre de cycles complets réglable
- Dépassement du film réglable
- Mode manuel/automatique

CYCLES ACTIVÉS VIA LE PANNEAU DE COMMANDE

- Cycle ascendant et descendant
- Cycle ascendant uniquement
- Cycle feuille supérieure (ascendant / descendant)
- 8 cycles programmables par écran tactile en fonction du produit / de la palette à emballer

ENCOMBREMENT DE LA MACHINE

LAYOUT

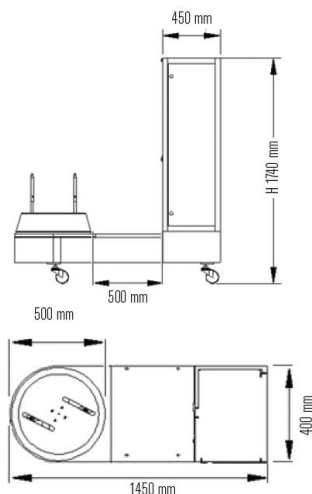

DONNÉES TECHNIQUES BAGGY WRAP 900B

- Chariot : pré-étirage motorisé
- Alimentation électrique : 220V - 1ph - 50/60Hz
- Puissance installée: 1,25 kW
- Vitesse de rotation du plateau tournant : 0 – 20 rpm
- Vitesse de montée et descente du chariot : 1,4 – 4 m/mn
- Poids de la machine : 150 Kg

CARACTÉRISTIQUES DU BAGAGE

- Dimensions du produit (L x l) : L 250 - 1200 mm x l 200 - 400 mm
- Hauteur Max. du produit: 250 – 1200 mm
- Poids Max. du produit : 80 kg

CARACTÉRISTIQUES DU ROULEAU DE FILM

- Diamètre Max. extérieur : 280 mm
- Diamètre intérieur : 76 mm
- Hauteur : 250 - 500 mm
- Épaisseur du film : 12 – 35 µm
- Poids maximum : 16 Kg.

IMEADE⁺

Solutions pour l'emballage, le marquage et l'étiquetage