



Solutions pour l'emballage, le marquage et l'étiquetage

BANDEROLEUSE
BOX WRAP 800 B

BOX WRAP 800 B

BANDEROLEUSE SPÉCIALE

DESCRIPTION DE LA MACHINE

Le modèle Box Wrap 800 B est une machine d'emballage par film étirable semi-automatique pour cartons carrés ou rectangulaires. Equipée d'un écran tactile couleur de 7,2" qui permet, de façon très simple et fonctionnelle, de régler les programmes et les paramètres d'emballage. Machine contrôlée par PLC.



POINTS FORTS

- Structure de la machine en tôle d'acier peinte
- Chariot porte-film par chaîne de transmission
- Hauteur Max. du produit : 1000 mm
- Presse supérieure pneumatique
- Machine contrôlée par PLC et écran tactile couleur 7,2"
- Dispositif d'arrêt de sécurité à la base du chariot conforme aux normes CE
- Pré-étirage motorisé réglé à 200% avec possibilité d'interchanger les rapports de pré-étirage 100%, 150%, 250%
- Arrêt d'urgence conforme à la réglementation CE
- Trous latéraux pour chariots élévateurs
- Inverseur pour le démarrage progressif et l'arrêt indexé du plateau tournant
- Mode manuel/automatique
- Compteur de cycles

PARAMÈTRES RÉGLABLES VIA LE PANNEAU DE COMMANDE

- Nombre de tours en bas de la palette (cycle de départ)
- Nombre de tours en haut de la palette
- Nombre de tours en bas de la palette (en fin de cycle)
- Réglage de la vitesse du plateau tournant de 0 à 20 tr/min
- Réglage de la vitesse ascendante et descendante du chariot
- Nombre de cycles complets réglable
- Chevauchement du film réglable

CYCLES ACTIVÉS VIA LE PANNEAU DE COMMANDE

- Cycle ascendant et descendant
- Cycle ascendant uniquement
- Cycle feuille supérieure (ascendant / descendant)
- 8 cycles programmables par écran tactile en fonction du produit / de la palette à emballer

ENCOMBREMENT DE LA MACHINE

LAYOUT

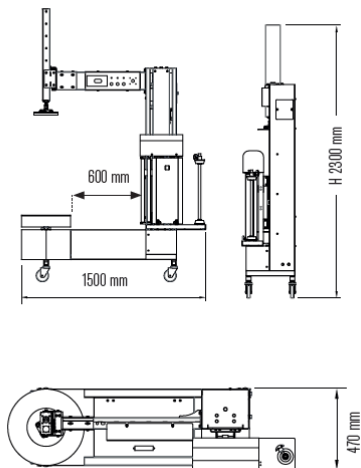

DONNÉES TECHNIQUES EASY WRAP 2000 A – EASY WRAP 2000 B

- Chariot : pré-étirage motorisé
- Alimentation électrique : 220V - 1ph - 50/60Hz
- Puissance installée: 1,25 kW
- Pression d'air : 6 bar
- Vitesse de rotation du plateau tournant : 0 – 20 rpm
- Vitesse de montée et descente du chariot : 1,4 – 4 m/mn
- Poids de la machine : 130 Kg

CARACTÉRISTIQUES DU PRODUIT

- Dimensions du produit (L x l) : L 250-1000 mm x l 200-1000 mm
- Hauteur Max. du produit: 250 – 1000 mm
- Poids Max. du produit : 60 Kg

CARACTÉRISTIQUES DU ROULEAU DE FILM

- Diamètre Max. extérieur : 280 mm
- Diamètre intérieur : 76 mm
- Hauteur : 250 - 500 mm
- Épaisseur du film : 12 – 35 µm
- Poids maximum : 16 Kg.

IMEADE⁺

Solutions pour l'emballage, le marquage et l'étiquetage