

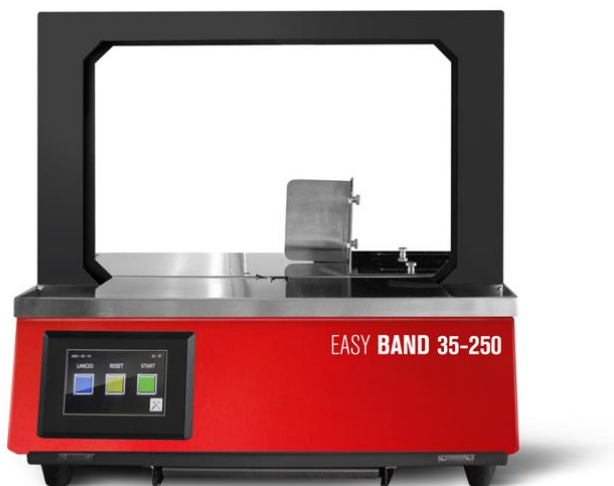

Solutions pour l'emballage, le marquage et l'étiquetage

MACHINE DE MISE SOUS BANDE
EASY BAND 35-250 / 25-200

EASY BAND 35-250 / 25-200



DESCRIPTION DE LA MACHINE

La machine de mise sous bande Easy Band 25-200 et 25-250 est simple et fiable. Elle fait partie de la gamme des machines de mise sous bande automatiques de table. Elle peut travailler avec des bandes de papier et de polypropylène d'une largeur de 12 mm. Fonctionnement manuel ou automatique par capteur et les réglages sont ajustables par écran tactile couleur situé à l'avant de la machine. La machine dispose d'un support de rouleau de bande placé en bas de la machine. Elle est utilisée notamment dans les arts graphiques pour l'emballage de produits divers pour des offres promotionnelles, dans les fruiteries, la parfumerie etc.

POINTS FORTS

- Conception compacte
- Porte-bobine : intégré
- Affichage digital
- Paramètres réglables via le panneau de contrôle
- Table de travail amovible pour un entretien rapide
- Tête de banderolage avec moteurs 24 VCC
- Tension de la bande réglable par vis
- Banderolage manuel ou automatique par capteur
- Temps de soudure réglable
- Temps réglable entre deux poses de bande (uniquement en mode automatique)
- Temps de sortie de la bande réglable
- Sélection de la langue
- La machine est conforme aux directives CE

ENCOMBREMENT DE LA MACHINE

LAYOUT EASY BAND 35-250

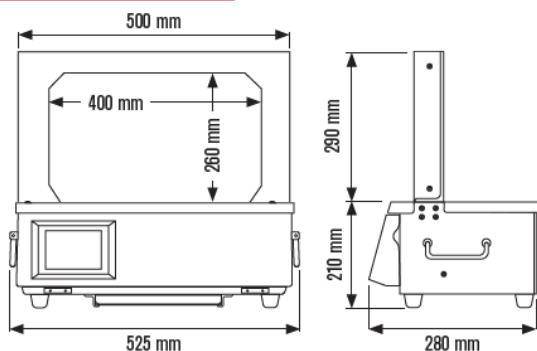

LAYOUT EASY BAND 25-200

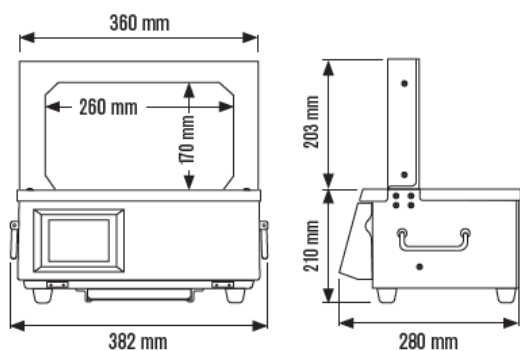

DONNÉES TECHNIQUES

- Alimentation électrique : 220 V - 1 Ph - 50/60 Hz
- Dimensions de la machine : L 525 x l 280 x H 500 mm Easy Band 35-250
L 382 x l 280 x H 413 mm Easy Band 25-200
- Poids de la machine : 22 Kg Easy Band 35-250
18 Kg Easy Band 25-200
- Vitesse : 25 cycles / mn
- Porte-bobine : intégré
- Diamètre interne de la bobine : 40 mm
- Diamètre externe de la bobine : 160 mm Max.
- Type de bande: PP
- Tension de banderolage : 5 - 40 N
- Largeur de la bande : 12 mm
- Épaisseur de la bande : 120 µm
- Niveau de bruit : conforme DIN 45635/27

CARACTÉRISTIQUES DU PRODUIT

- Dimensions Min. du produit : l 30 X H 10 mm
- Dimensions Max du produit : l 360 x H 260 mm Easy Band 35-250
l 220 x H 170 mm Easy Band 25-200

IMEADE⁺

Solutions pour l'emballage, le marquage et l'étiquetage