



Solutions pour l’emballage, le marquage et l’étiquetage

MACHINE DE MISE SOUS BANDE
EASY BAND 45 B

EASY BAND 45 B



DESCRIPTION DE LA MACHINE

Easy Band 45 B est une machine de mise sous bande simple et fiable. Elle utilise des bandes de papier ou de polypropylène d'une largeur de 29 mm. Permet d'utiliser des rouleaux de bande d'une longueur de 800 mètres, une économie considérable de temps et de coût des bandes. Cette machine est disponible avec 3 tailles d'arches différentes, 460 x 200 mm, 460 x 300 mm et 460 x 400 mm. Vitesse jusqu'à 25 cycles par minute. La tension de la bande est réglable. Fonctionnement manuel ou automatique par capteur. Remplacement du rouleau de bande simple et rapide. En plus de l'utilisation classique dans les arts graphiques, la reliure et les industries de transformation, la banderoleuse est particulièrement adaptée à la constitution de lots ou au groupement de plusieurs produits dans les ventes promotionnelles.

POINTS FORTS

- Conception compacte
- Porte-bobine motorisé pour rouleau de 800mt de capacité
- Affichage digital
- Paramètres réglables via le panneau de contrôle
- Table de travail amovible pour un entretien rapide
- Tête de banderolage avec moteurs 24 VCC
- Tension de la bande réglable par vis
- Banderolage manuel ou automatique par capteur
- Temps de soudure réglable
- Temps réglable entre deux poses de bande (uniquement en mode automatique)
- Temps de sortie de la bande réglable (uniquement en mode automatique)
- Sélection de la langue
- La machine est conforme aux directives CE

ENCOMBREMENT DE LA MACHINE

LAYOUT EASY BAND 45B

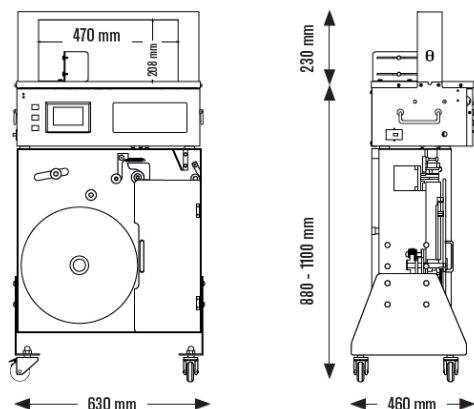

DONNÉES TECHNIQUES

- Alimentation électrique : 220 V | 1 Ph
- Dimensions de la machine : L 630 x l 460 x H 1100 - 1330 mm
- Poids de la machine : 75 Kg
- Vitesse : 25 cycles / mn
- Porte-bobine : motorisé et indépendant
- Diamètre interne de la bobine : 40 mm
- Diamètre externe de la bobine : 380 mm Max.
- Type de bande: papier ou polypropylène
- Tension de banderolage : 5 – 40 N
- Largeur de la bande : 29 mm
- Épaisseur de la bande : 100 – 120 µm
- Niveau de bruit : conforme DIN 45635/27

CARACTÉRISTIQUES DU PRODUIT

- Dimensions Min. du produit : l 30 X H 10 mm
- Dimensions Max du produit : l 460 x 200 à 400 mm selon la hauteur de l'arche

* Les données techniques peuvent être modifiées sans préavis

IMEADE⁺

Solutions pour l'emballage, le marquage et l'étiquetage