



Solutions pour l'emballage, le marquage et l'étiquetage

CERCLEUSE
PALLET STRAP T45

PALLET STRAP T45 - CERCLEUSE SEMI-AUTOMATIQUE



DESCRIPTION DE LA MACHINE

Pallet Strap T45 est la nouvelle génération de cerceuse semi-automatique conçue pour répondre aux besoins de cerclage des palettes. Elle fonctionne avec des moteurs à courant continu disposés pour chaque fonction de la machine. Elle dispose d'un régulateur électronique de tension du feuillard réglable au moyen d'un potentiomètre placé sur le panneau de commande. Par rapport à une cerceuse traditionnelle, plus de 30% des composants mécaniques ont été éliminés. Elle comprend une lance pliable pour faciliter l'insertion du feuillard sous la palette et elle permet un cerclage vertical rapide et facile.

POINTS FORTS

- Table de travail latérale en acier inoxydable
- Tête de cerclage robuste
- Tension électronique du cerclage
- Longueur de la lance de cerclage 1070 mm
- Hauteur minimale de la palette 350 mm
- Moteurs fonctionnant uniquement pendant le cycle de cerclage
- Groupe de cerclage avec moteurs à courant continu
- Panneau de commande analogique
- Tension maximale jusqu'à 45 kg
- Une roue arrière pivotante
- Temps de refroidissement réglable
- Tension de cerclage réglable par potentiomètre
- Réglage de la température de la lame de soudure
- Réglage de la longueur du feuillard à distribuer

ENCOMBREMENT DE LA MACHINE

LAYOUT

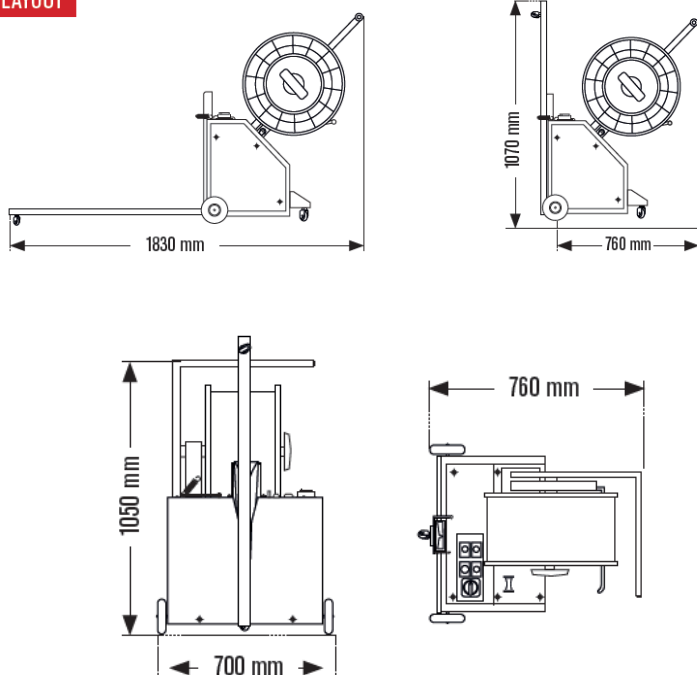

* Les données techniques peuvent être modifiées sans préavis

DONNÉES TECHNIQUES

- Alimentation électrique : 220 V | 1 ph | 50/60 Hz | 0,25 kW
- Dimensions de la machine : L 760 x l 700 x H 1050 mm
- Hauteur de la table de travail : 1070 mm
- Vitesse de cerclage : 10 à 15 cycles/min
- Tension du feuillard réglable de 3 à 45 Kg
- Poids de la machine : 85 Kg

CARACTÉRISTIQUES DU PRODUIT

- Dimensions Min. du produit : L 710 X H 350 mm palette incluse
- Poids max. du produit : pas de limite

CARACTÉRISTIQUES DU ROULEAU DE FEUILLARD

- Diamètre intérieur de la bobine : 200 mm
- Diamètre extérieur de la bobine : 400 - 500 mm
- Largeur de la bobine : 190 mm
- Largeur du feuillard : 9 - 12 - 15 mm
- Épaisseur du feuillard : 0,6 - 0,8 mm
- Type de feuillard : PP (Polypropylène)

IMEADE⁺

Solutions pour l'emballage, le marquage et l'étiquetage