



Solutions pour l'emballage, le marquage et l'étiquetage

BANDEROLEUSE  
ROTARY WRAP 2300

# ROTARY WRAP 2300

## BANDEROLEUSE À BRAS ROTATIF

### DESCRIPTION DE LA MACHINE

Les avantages du système à bras rotatif, modèle Rotary Wrap 2300 avec roue motrice, sont importants car le démarrage et l'arrêt s'effectuent sans contretemps et sans inertie. Il n'est pas nécessaire d'avoir des protections fixes car le moteur auto-freinant associé au pare-chocs avant arrête instantanément la rotation en cas d'obstacle. La structure de la machine est contrebalancée et doit être articulée au sol. Le système de bras rotatif permet d'envelopper en toute sécurité des charges lourdes et légères.



### POINTS FORTS

- Structure de la machine en tôle d'acier peinte
- Chariot porte-film par chaîne de transmission
- Diamètre de rotation  $\varnothing$  2000 mm
- Machine contrôlée par PLC et écran tactile 7,2"
- Pare-chocs de sécurité pour l'arrêt de la machine
- Dispositif de blocage/déblocage du frein pour faciliter l'accrochage du film à la palette
- Avertissement acoustique au démarrage du cycle
- Tension du film par frein mécanique
- Pré-étirage motorisé réglé à 200% (avec possibilité d'intervertir les taux de pré-étirage 100%, 150% et 250% (Rotary Wrap 2300 B))
- Arrêt d'urgence conforme à la réglementation CE
- Bouton de réinitialisation conforme à la réglementation CE
- Inverseur pour le démarrage progressif et l'arrêt indexé du bras rotatif
- Compteur de cycles
- Mode de fonctionnement manuel de la machine

### PARAMÈTRES RÉGLABLES VIA LE PANNEAU DE COMMANDE

- Nombre de tours en bas de la palette
- Nombre de tours en haut de la palette
- Réglage de la vitesse du bras rotatif de 0 à 15 tr/min
- Réglage de la vitesse ascendante et descendante du chariot
- Nombre de cycles ascendants et descendants réglable
- Temps d'indexation du bras rotatif réglable
- Retard de la cellule photoélectrique réglable

### CYCLES ACTIVÉS VIA LE PANNEAU DE COMMANDE

- Cycle ascendant et descendant
- Cycle ascendant uniquement
- Cycle feuille supérieure (ascendant / descendant)
- 8 cycles programmables par écran tactile en fonction du produit / de la palette à emballer

### ENCOMBREMENT DE LA MACHINE

LAYOUT

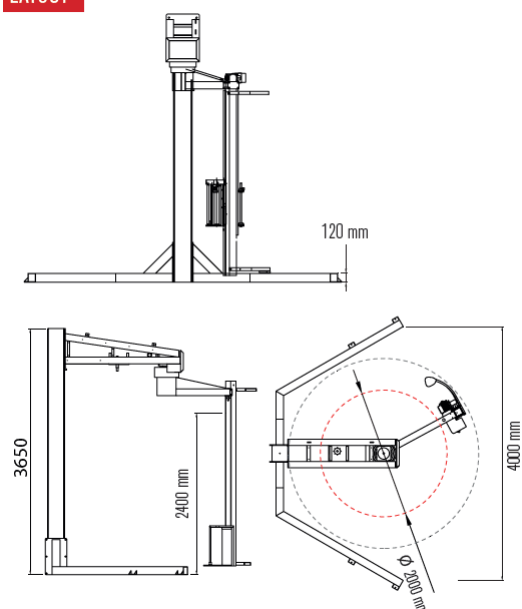

### DONNÉES TECHNIQUES ROTARY WRAP 2300 A ROTARY WRAP 2300 B

- Chariot : frein mécanique Rotary Wrap 2300 A  
pré-étirage motorisé Rotary Wrap 2300 B
- Puissance installée: 1 kW Rotary Wrap 2300 A  
1,25 kW Rotary Wrap 2300 B
- Vitesse de rotation du bras: 0 – 15 rpm
- Vitesse de montée et descente du chariot : 1,4 – 4 m/min
- Diamètre de rotation : 2000 mm
- Poids de la machine : 1100 Kg

### CARACTÉRISTIQUES DU PRODUIT

- Dimensions du produit (L x l) : 1300 x 1300 mm
- Hauteur Max. du produit: 2200 mm
- Poids Max. du produit : Pas de limite

### CARACTÉRISTIQUES DU ROULEAU DE FILM

- Diamètre Max. extérieur : 280 mm
- Diamètre intérieur : 76 mm
- Hauteur : 500 mm
- Épaisseur du film : 12 – 35  $\mu$ m
- Poids maximum : 16 Kg.

The logo for IMEADE+ features the word "IMEADE" in a bold, sans-serif font. The letters "I", "M", "E", "A", and "D" are dark purple, while the "E" is red. A red plus sign is positioned above the final "E".

**IMEADE<sup>+</sup>**

Solutions pour l'emballage, le marquage et l'étiquetage