



Solutions pour l'emballage, le marquage et l'étiquetage

SCOTCHEUSE
LOW TAPE 50 SB

LOW TAPE 50 SB - SCOTCHEUSE SEMI-AUTOMATIQUE MONO-FORMAT



DESCRIPTION DE LA MACHINE

Low Tape 50 SB est une scotcheuse semi-automatique mono-format facile à utiliser; elle possède 2 courroies motorisées pour le déplacement de la boîte. Cette fermeuse est adaptée au scotchage de boîtes de petit format. Elle effectue simultanément la fermeture de la partie inférieure et de la partie supérieure avec du ruban adhésif. Le résultat final est un alignement parfait des rabats garantissant une fermeture optimale. La scotcheuse est équipée d'une surface de support pour l'entrée de la boîte, de têtes de scotchage (fixes) et de roues pivotantes pour faciliter le déplacement.



Fermeture haut/bas

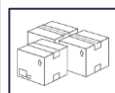

Cartons mono-format



Version Inox disponible
Low Tape 50 SB SS

ENCOMBREMENT DE LA MACHINE

LAYOUT

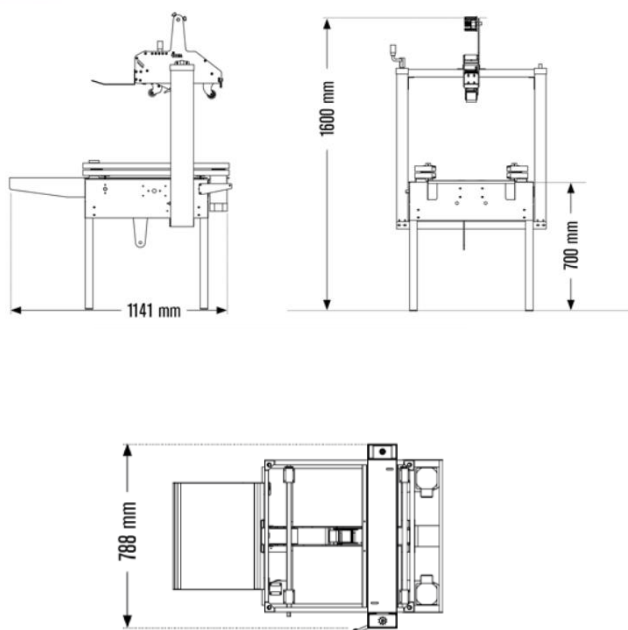

DONNÉES TECHNIQUES

- Poids : 130 Kg
- Alimentation électrique : 220 Volts - 50 / 60 Hz
- Puissance installée : 0,40 kW
- Vitesse de déplacement de la boîte : 20 mt / min
- Poids maximum de la boîte : 30 Kg
- Dimensions de la machine : L 1141 x l 788 x H 1600 mm (variable)
- Niveau de bruit: ≤ 75 dB
- Arrêt d'urgence conforme à la réglementation CE
- Ruban adhésif : Kraft, Polypropylène, PVC
- Tête de scotchage standard : 50 mm
- Hauteur de la table de travail : 700 - 820 mm*

Type de boîtes : américaines

	Dimensions des boîtes	
	Min.	Max.
L	130mm	∞
I	80 mm	350 mm
H	90 mm	450 mm

Ruban adhésif

- Largeur adhésif: 50-75 mm
- Type: kraft, pvc, polypropylène

* Les données techniques peuvent être modifiées sans préavis

IMEADE⁺

Solutions pour l'emballage, le marquage et l'étiquetage