



Solutions pour l'emballage, le marquage et l'étiquetage

SCOTCHEUSE  
RANDOM TAPE 50 SB

# RANDOM TAPE 50 SB - SCOTCHEUSE SEMI-AUTOMATIQUE MULTI-FORMAT



## DESCRIPTION DE LA MACHINE

Scotcheuse de cartons semi-automatique multi-format. Ferme le haut et le bas des cartons de type américain avec du ruban adhésif. L'unité de centrage et de maintien s'ajuste automatiquement à la boîte. Le transport des boîtes est assuré par deux courroies latérales. Le résultat est un alignement parfait des rabats. La machine est équipée de rouleaux d'entrée et de sortie, d'une butée pour arrêter la boîte et de roulettes, ce qui représente une station d'emballage pratique et simple.

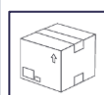

Fermeture haut/bas



Version Inox disponible  
Random Tape 50 SB SS

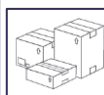

Cartons multi-formats



Machine sur mesure  
à la demande

## ENCOMBREMENT DE LA MACHINE

LAYOUT

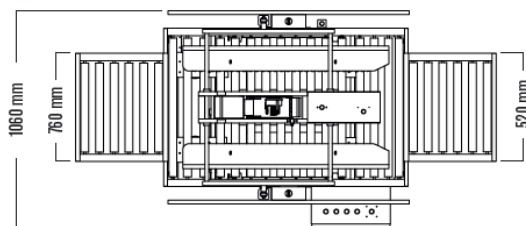
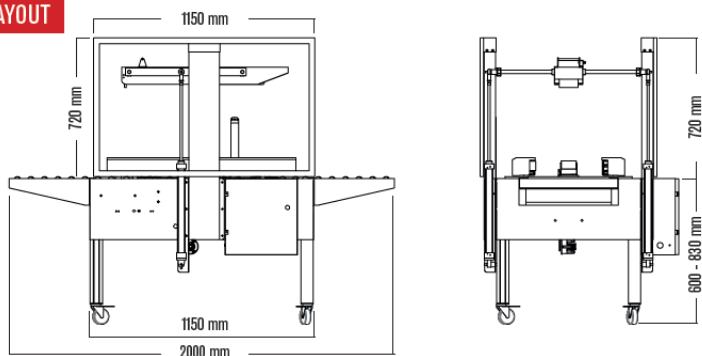

## DONNÉES TECHNIQUES

- Poids : 220 Kg
- Alimentation électrique : 220 Volts - 50 / 60 Hz
- Puissance installée: 0,40 kW
- Vitesse de déplacement de la boîte : 20 mt / min
- Pression d'air: 6 bar
- Consommation d'air: 7 l / mn
- Poids maximum de la boîte : 30 Kg
- Dimensions de la machine : L 2000 x l 1060 x H 1320 -1550 mm
- Niveau de bruit : ≤ 75 dB
- Arrêt d'urgence conforme à la réglementation CE
- Ruban adhésif : Kraft, Polypropylène, PVC
- Tête de pose standard : 50 - 75 mm
- Hauteur de la table de travail : 600 - 830 mm
- Capacité de production : 10 à 15 boîtes / mn

### Type de boîtes : américaines

|   | Dimensions des boîtes |        |
|---|-----------------------|--------|
|   | Min.                  | Max.   |
| L | 150 mm                | ∞      |
| I | 120 mm                | 480 mm |
| H | 120 mm                | 500 mm |

### Ruban adhésif

- Largeur adhésif: 50-75 mm
- Type: kraft, pvc, polypropylène

\* Les données techniques peuvent être modifiées sans préavis

**IMEADE<sup>+</sup>**

Solutions pour l'emballage, le marquage et l'étiquetage