



Solutions pour l'emballage, le marquage et l'étiquetage

CERCLEUSES  
EASY STRAP 309 BP / 312 BP

# EASY STRAP 309 BP / 312 BP

## CERCLEUSES AUTOMATIQUES



### DESCRIPTION DE LA MACHINE

La cerceuse entièrement automatique, Easy Strap série BP, est une machine compacte, fiable, robuste et facile à utiliser. Elle est équipée d'une presse supérieure pour stabiliser les produits à cercler. Elle peut être intégrée dans une ligne de production entièrement automatique, assurant ainsi une capacité de travail moyenne à élevée. La table de travail est équipée d'un convoyeur à bandes motorisé. La machine peut effectuer automatiquement 1-2 ou plusieurs cerclages grâce à un système de cellules photoélectriques. Elle est équipée d'un panneau de contrôle rotatif à 180° pour travailler des deux côtés de la machine. Elle fonctionne avec des moteurs à courant continu qui contrôlent chaque mouvement de la machine. Par rapport à une cerceuse traditionnelle, plus de 30% des composants mécaniques ont été supprimés. Disponible en version en acier inoxydable SUS 304.

### POINTS FORTS

- Table de travail avec convoyeur à bandes motorisé
- Poignée de sécurité en acier inoxydable
- Double presse supérieure pneumatique
- Marche/arrêt de la presse supérieure par bouton
- Marche/arrêt du convoyeur à bandes motorisé par bouton
- Protections de sécurité avec interrupteurs magnétiques de sécurité sur chaque porte
- Alimentation automatique du feuillard
- Cerclages simples, doubles ou multiples par système de cellules photoélectriques
- Réglage du cerclage par panneau de contrôle
- Mode transit sans cerclage du produit
- Vitesse des courroies réglable par potentiomètre
- Signal sonore et lumineux 3 couleurs
- Bouton d'arrêt d'urgence
- Ejection de la boucle
- Panneau de contrôle analogique rotatif à 180°
- Dispositif de coupe du feuillard
- Table de travail réglable en hauteur
- Ejection automatique du feuillard à la fin de la bobine
- Système de réalimentation du feuillard
- Possibilité d'utiliser différentes tailles de feuillards
- Différentes dimensions d'arches disponibles
- Tension du feuillard jusqu'à 45 kg réglable par potentiomètre

### ENCOMBREMENT DE LA MACHINE

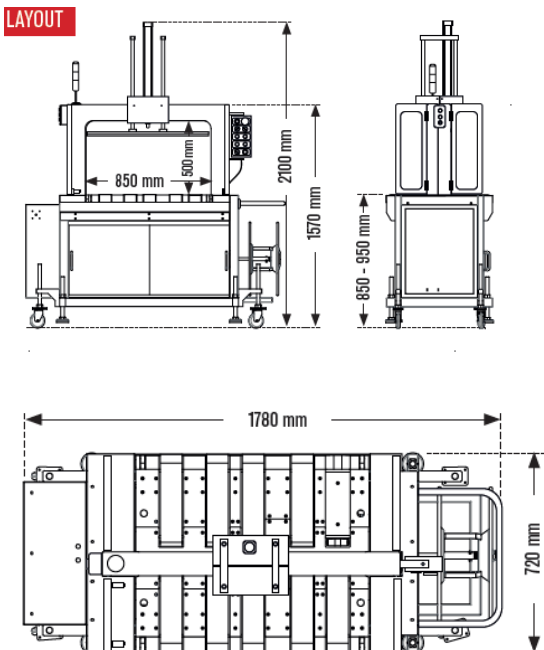

### DONNÉES TECHNIQUES EASY STRAP 309BP -312BP

- Alimentation électrique : 220 V | 1 ph | 50/60 Hz | 1 kW
- Pression d'air : 0,4 – 0,6 MPa
- Dimensions de la machine : L 1780 x l 720 x H 2100 mm
- Hauteur de la table de travail : 850 - 950 mm
- Dimensions de l'arche : l 850 x H 500 mm Easy Strap 309BP  
l 860 x H 500 mm Easy Strap 312BP
- Vitesse de cerclage : 40 cycles/min
- Tension du feuillard réglable de 0 à 45 Kg
- Vitesse du convoyeur motorisé : 40m/min
- Poids de la machine : 260 Kg

### CARACTÉRISTIQUES DU PRODUIT

- Dimensions Max. du produit : l 845 x H 475 mm Easy Strap 309BP  
l 855 x H 475 mm Easy Strap 312BP
- Poids max. du produit : 30 Kg

### CARACTÉRISTIQUES DU ROULEAU DE FEUILLARD

- Diamètre intérieur de la bobine : 200 mm
- Diamètre extérieur de la bobine : 400 - 450 mm
- Largeur du feuillard : 9 mm Easy Strap 309BP  
12 mm Easy Strap 312BP
- Épaisseur du feuillard : 0,45 - 0,65 mm
- Type de feuillard : PP (Polypropylène)

### DIMENSIONS ARCHES DISPONIBLES

l 650 x H 500 mm (standard)	l 850 x H 600 mm
l 850 x H 500 mm	l 850 x H 800 mm

**IMEADE<sup>+</sup>**

Solutions pour l'emballage, le marquage et l'étiquetage