



Solutions pour l'emballage, le marquage et l'étiquetage

CERCLEUSES
EASY STRAP 309 RP / 312 RP

EASY STRAP 309 RP / 312 RP

CERCLEUSES AUTOMATIQUES

DESCRIPTION DE LA MACHINE

La cercluse entièrement automatique, Easy Strap série RP, est une machine compacte, fiable, robuste et facile à utiliser. Elle est équipée d'une presse supérieure pour stabiliser les produits à cercler. La cercluse peut être intégrée dans une ligne de production entièrement automatique, assurant ainsi une capacité de travail moyenne à élevée. La table de travail est équipée d'un convoyeur à rouleaux motorisé. La machine peut effectuer automatiquement 1-2 ou plusieurs cerclages grâce à un système de cellules photoélectriques. Elle est équipée d'un panneau de contrôle rotatif à 180° pour travailler des deux côtés de la machine. La machine fonctionne avec des moteurs à courant continu qui contrôlent chaque mouvement de la machine. Par rapport à une cercluse traditionnelle, plus de 30% des composants mécaniques ont été supprimés. Disponible en version inox SUS 304.

POINTS FORTS

- Table de travail avec convoyeur à rouleaux motorisé
- Poignée de sécurité en acier inoxydable
- Double presse supérieure pneumatique
- Bouton marche/arrêt de la presse supérieure
- Protections de sécurité avec interrupteurs de sécurité magnétiques sur chaque porte
- Alimentation automatique du feuillard
- 1 – 2 ou plusieurs cerclages grâce à un système de cellules photoélectriques
- Vitesse des rouleaux ajustable par potentiomètre
- Mode transit sans cerclage du produit
- Signal sonore et lumineux 3 couleurs
- éjection de la boucle
- Panneau de contrôle analogique rotatif à 180°
- Dispositif de coupe du feuillard
- Table de travail réglable en hauteur
- Bouton d'arrêt d'urgence
- Éjection automatique du feuillard à la fin de la bobine
- Système de réalimentation du feuillard
- Possibilité d'utiliser différentes tailles de feuillards
- Différentes dimensions d'arches disponibles
- Tension de cerclage jusqu'à 45 Kg réglable par potentiomètre



ENCOMBREMENT DE LA MACHINE

LAYOUT

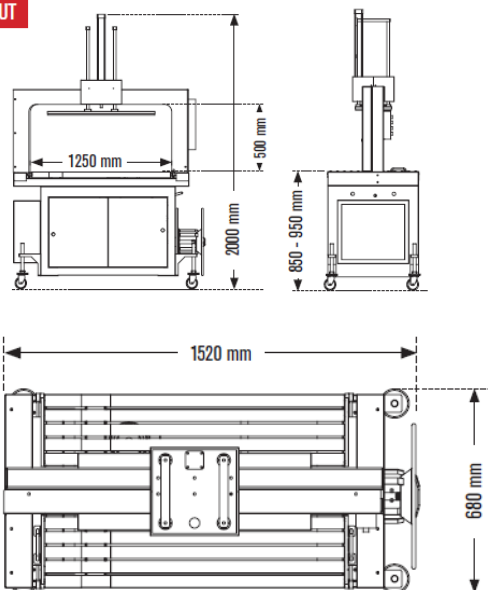

DONNÉES TECHNIQUES EASY STRAP 309RP -312RP

- Alimentation électrique : 220 V | 1 ph | 50/60 Hz | 1kW
- Pression d'air : 0,4 - 0,6 MPa
- Dimensions de la machine : L 1520 x l 680 x H 2000 mm
- Hauteur de la table de travail : 850 - 950 mm
- Dimensions de l'arche : l 1250 x H 500 mm
- Vitesse de cerclage : 30 cycles / min
- Tension de cerclage réglable de 0 à 45 Kg
- Vitesse du convoyeur motorisé : 40 m/min
- Poids de la machine : 280 Kg

CARACTÉRISTIQUES DU PRODUIT

- Dimensions Max. du produit : l 1200 x H 450 mm
- Poids max. du produit : 30 Kg

CARACTÉRISTIQUES DU ROULEAU DE FEUILLARD

- Diamètre intérieur de la bobine : 200 mm
- Diamètre extérieur de la bobine : 400 - 450 mm
- Largeur du feuillard : 9 mm Easy Strap 309RP
12 mm Easy Strap 312RP
- Épaisseur du feuillard : 0,45 - 0,65 mm
- Type de feuillard : PP (Polypropylène)

DIMENSIONS ARCHES DISPONIBLES

l 650 x H 500 mm (standard)	l 850 x H 600 mm	l 1050 x H 800 mm	l 1250 x H 500 mm	l 1250 x H 1000 mm
l 850 x H 500 mm	l 850 x H 800 mm	l 1050 x H 1000 mm	l 1250 x H 800 mm	l 1650 x H 500 mm

The logo for IMEADE+ features the word "IMEADE" in a bold, sans-serif font. The letters "I", "M", "E", "A", and "D" are dark purple, while "E" is red. A red plus sign is positioned above the final "E".

IMEADE⁺

Solutions pour l'emballage, le marquage et l'étiquetage