



Solutions pour l'emballage, le marquage et l'étiquetage

CERCLEUSES
SPEED STRAP 505 R/509 R/512 R

SPEED STRAP 505 R/509 R/512 R

CERCLEUSES AUTOMATIQUES



DESCRIPTION DE LA MACHINE

La cerceuse entièrement automatique et haute performance série Speed Strap R est équipée d'un écran tactile 7,2" qui permet d'ajuster toute fonction de travail, afin de gagner en productivité. La table de travail est équipée de convoyeurs à rouleaux motorisés. La série R peut effectuer automatiquement 1-2 ou plusieurs cerclages grâce à des cellules photoélectriques d'entrée et de sortie. Elle peut être intégrée dans une ligne de production entièrement automatique, assurant une capacité de travail de moyenne à élevée. Machine disponible avec une presse supérieure pneumatique ou en version inox.

POINTS FORTS

- Table de travail avec convoyeur à rouleaux motorisés
- Poignée de sécurité en acier inoxydable
- Interrupteurs de sécurité magnétiques sur la table de travail et les portes
- Alimentation automatique du feuillard
- Signal entrée / sortie affiché sur l'écran tactile
- Groupe de cerclage contrôlé par des moteurs sans balais de 24V CC
- Cerclages simples, doubles ou multiples grâce à un système de cellules photoélectriques
- Mode transit sans cerclage du produit
- Vitesse des courroies réglable par inverseur
- Signal acoustique et lumineux 3 couleurs
- Ejection de la boucle
- Écran tactile 7,2"
- Dispositif de coupe de feuillard
- Table de travail réglable en hauteur
- Quatre roues pivotantes, dont deux avec frein
- Système de démontage rapide, simple et sans outil du guide du feuillard
- Éjection automatique du feuillard à la fin de la bobine
- Système de réalimentation du feuillard
- Possibilité d'utiliser différentes tailles de feuillards
- Différentes dimensions d'arches disponibles
- Tension de cerclage jusqu'à 45 kg

ENCOMBREMENT DE LA MACHINE

LAYOUT

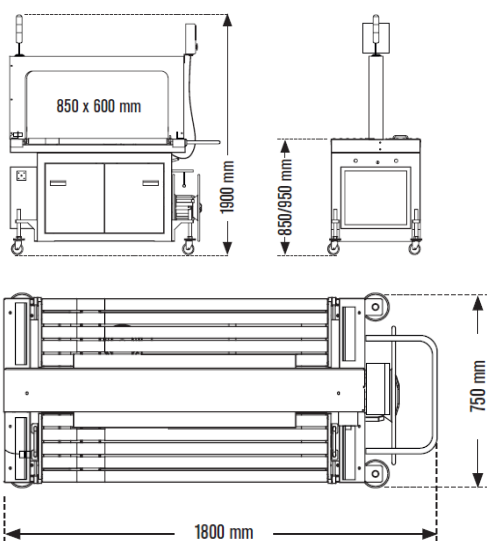

DONNÉES TECHNIQUES SPEED STRAP 505 R -509 R-512 R avec arche 850x600mm

- Alimentation électrique : 220 V | 1 ph | 50/60 Hz | 1 kW
- Dimensions de la machine : L 1800 x l 750 x H 1900 mm
- Hauteur de la table de travail : 850 - 950 mm
- Dimensions de l'arche : l 850 x H 600 mm
- Vitesse de cerclage : 50 cycles/min
- Tension de cerclage réglable de 0 à 45 Kg
- Vitesse du convoyeur motorisé : 40 m/min
- Poids de la machine : 260 Kg

CARACTÉRISTIQUES DU PRODUIT

- Dimensions Max. du produit : l 800 x H 550 mm (arche 850x600mm)
- Poids max. du produit : 30 Kg

CARACTÉRISTIQUES DU ROULEAU DE FEUILLARD

- Diamètre intérieur de la bobine : 200 mm
- Diamètre extérieur de la bobine : 400 - 450 mm
- Largeur du feuillard : 5 mm Speed Strap 505 R
9 mm Speed Strap 509 R
12 mm Speed Strap 512 R
- Épaisseur du feuillard : 0,45 - 0,65 mm
- Type de feuillard : PP (Polypropylène)

DIMENSIONS ARCHES DISPONIBLES

l 650 x H 500 mm (standard)	l 850 x H 600 mm	l 1050 x H 800 mm	l 1250 x H 500 mm	l 1250 x H 1000 mm
l 850 X H 500 mm	l 850 x H 800 mm	l 1050 x H 1000 mm	l 1250 x H 800 mm	l 1650 x H 500 mm

IMEADE⁺

Solutions pour l'emballage, le marquage et l'étiquetage